



МАЛЫЕ
АРХИТЕКТУРНЫЕ
ФОРМЫ



С О Д Е Р Ж А Н И Е

Ф О Н А Р И

С К А М Ь И

У Р Н Ы

О Г Р А Ж Д Е Н И Я

П Р И С Т В О Л Ь Н Ы Е Р Е Ш Ё Т К И

И Н Д И В И Д У А Л Ь Н Ы Е И З Д Е Л И Я



Ф О Н А Р И
П А Р К О В Ы Е

СЕГЕЖА

ПАРКОВЫЙ ФОНАРЬ 4000-5000ММ

Используется в качестве функционального и декоративного освещения улиц, парков, проспектов, скверов, дворов и других общественных мест. Подходит как для дачи и сада, так и для мест муниципального назначения.

АО «ШЗГ», г.Шахты



Светильник «БРЕМЕН»
Класс защиты: IP54
Обзор: 360°

СОСТАВ

Художественное литье

Тумба/Навершие тумбы/Ваза/Переходник литой/Вензель/Шлипка

Опора стальная

Труба ЭС 108х3/ЭС 76х3,0/Декоративный кованый шар Ø70мм

Освещение

Светильник «БРЕМЕН»/Цоколь E27

Закладная

Фланец квадратный 275х275/Труба ЭС 133х4

ХАРАКТЕРИСТИКИ

Масса изделия: 165 кг

Материал: **Металл/Чугун СЧ-20**

Покрытие: **Молотковая грунт эмаль DALI**

Габариты: **1400х4000/5000 мм**

Основа: **труба 108/76**

СУНЖА 2Х

ПАРКОВЫЙ ФОНАРЬ 4000ММ

АО «ШЗГ», г.Шахты

Используется в качестве функционального и декоративного освещения улиц, парков, проспектов, скверов, дворов и других общественных мест. Подходит как для дачи и сада, так и для мест муниципального назначения.



Светильник «БРЕМЕН»
Класс защиты: IP54
Обзор: 360°

СОСТАВ

Художественное литье
Тумба/Кронштейн/Переходник литой
Опора стальная
Труба ЭС 108х3/ЭС 159х4
Освещение
Светильник «БРЕМЕН»/Цоколь E27
Закладная
Фланец Ø200/Труба ЭС 108х3

ХАРАКТЕРИСТИКИ

Масса изделия: 215 кг
Материал: **Металл/Чугун СЧ-20**
Покрытие: **Молотковая грунт эмаль DALI**
Габариты: **1450х4000 мм**



СУНЖА 4Х

ПАРКОВЫЙ ФОНАРЬ 4000ММ

АО «ШЗГ», г.Шахты

Используется в качестве функционального и декоративного освещения улиц, парков, проспектов, скверов, дворов и других общественных мест. Подходит как для дачи и сада, так и для мест муниципального назначения.



Светильник «БРЕМЕН»
Класс защиты: IP54
Обзор: 360°

СОСТАВ

Художественное литье
Тумба/Кронштейн/Переходник литой
Опора стальная
Труба ЭС 108х3/ЭС 159х4
Освещение
Светильник «БРЕМЕН»/Цоколь E27
Закладная
Фланец Ø200/Труба ЭС 108х3



ХАРАКТЕРИСТИКИ

Масса изделия: 215 кг
Материал: **Металл/Чугун СЧ-20**
Покрытие: **Молотковая грунт эмаль DALI**
Габариты: **1450х4000 мм**



СУНЖА 5Х

ПАРКОВЫЙ ФОНАРЬ 4000ММ

АО «ШЗГ», г.Шахты

Используется в качестве функционального и декоративного освещения улиц, парков, проспектов, скверов, дворов и других общественных мест. Подходит как для дачи и сада, так и для мест муниципального назначения.



Светильник «БРЕМЕН»
Класс защиты: IP54
Обзор: 360°

СОСТАВ

Художественное литье
Тумба/Кронштейн/Переходник литой
Опора стальная
Труба ЭС 108х3/ЭС 159х4
Освещение
Светильник «БРЕМЕН»/Цоколь E27
Закладная
Фланец Ø200/Труба ЭС 108х3



ХАРАКТЕРИСТИКИ

Масса изделия: 215 кг
Материал: **Металл/Чугун СЧ-20**
Покрытие: **Молотковая грунт эмаль DALI**
Габариты: **1450х4000 мм**



ЕРМАК

ПАРКОВЫЙ ФОНАРЬ 4950ММ

Используется в качестве функционального и декоративного освещения улиц, парков, проспектов, скверов, дворов и других общественных мест. Подходит как для дачи и сада, так и для мест муниципального назначения.

АО «ШЗГ», г.Шахты



Светильник «НОВОЧЕРКАССК»
Класс защиты: IP54
Обзор: 360°

СОСТАВ

Художественное литье
Тумба/Переходник литой/Кронштейн/Ваза
Опора стальная
Труба ЭС 133х4/ЭС 89х3/ЭС 48х3
Освещение
Светильник «НОВОЧЕРКАССК»/Цоколь E27
Закладная
Фланец Ø289/Труба ЭС 133х4

Возможность разместить
символику заказчика



ХАРАКТЕРИСТИКИ

Масса изделия: 150 кг
Материал: Металл/Чугун СЧ-18
Покрытие: Молотковая грунт эмаль DALI
Габариты: 1100х445х4950 мм

4950 мм

МАРИУПОЛЬ

ПАРКОВЫЙ ФОНАРЬ 5800ММ

Используется в качестве функционального и декоративного освещения улиц, парков, проспектов, скверов, дворов и других общественных мест. Подходит как для дачи и сада, так и для мест муниципального назначения.

АО «ШЗГ», г.Шахты



Светильник «СТАНДАРТ»
Класс защиты: IP54
Обзор: 360°

Возможность разместить
символику заказчика



СОСТАВ

Художественное литье
Тумба/Переходник литой/Кронштейн/Пика
Опора стальная
Труба ЭС 219х3/ЭС 133х3/ЭС 108х3
Освещение
Светильник «СТАНДАРТ»/Цоколь E27
Закладная
Фланец Ø219/Труба ЭС 219х3

ХАРАКТЕРИСТИКИ

Масса изделия: 185 кг
Материал: Металл/Чугун СЧ-18
Покрытие: Молотковая грунт эмаль DALI
Габариты: 1190х650х5800 мм

5800 мм

КИСЛОВОДСК

ПАРКОВЫЙ ФОНАРЬ 1000ММ

Используется в качестве функционального и декоративного освещения улиц, парков, проспектов, скверов, дворов и других общественных мест. Подходит как для дачи и сада, так и для мест муниципального назначения.

АО «ШЗГ», г.Шахты



Светильник «СТАНДАРТ»
Класс защиты: IP54
Обзор: 360°

СОСТАВ

Художественное литье
Цоколь/Переходник литой/Ваза/Пика
Опора стальная
Труба ЭС 159х6/ЭС 108х4/ЭС 76х3
Освещение
Светильник «СТАНДАРТ»/Цоколь E27
Закладная
Фланец Ø580/Труба ЭС 159х6

ХАРАКТЕРИСТИКИ

Масса изделия: 665 кг
Материал: **Металл/Чугун СЧ-18**
Покрытие: **Молотковая грунт эмаль DALI**
Габариты: 10000х2580 мм

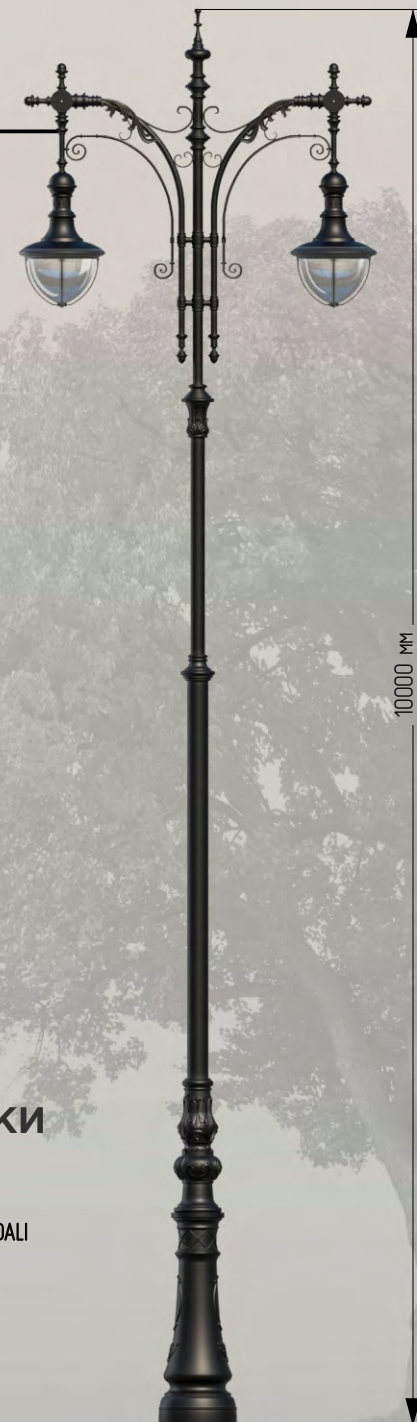

ВОЛОГДА

ПАРКОВЫЙ ФОНАРЬ 11000ММ

Используется в качестве функционального и декоративного освещения улиц, парков, проспектов, скверов, дворов и других общественных мест. Подходит как для дачи и сада, так и для мест муниципального назначения.

Возможность разместить символику заказчика



Светильник «СТАНДАРТ»
Класс защиты: IP54
Обзор: 360°

СОСТАВ

Художественное литье
Цоколь/Переходник/Литые элементы/Пика/Люк
Опора стальная
Труба ЭС 250х3/ЭС 325х3/ЭС 108х3
Освещение
Светильник «СТАНДАРТ»/Цоколь E27
Закладная
Фланец Ø845/Труба ЭС 530х3

Возможность разместить символику заказчика



ХАРАКТЕРИСТИКИ

Масса изделия: 1230 кг
Материал: Металл/Чугун СЧ-20
Покрытие: Молотковая грунт эмаль DALI
Габариты: 2160х11000 мм

АО «ШЗГ», г.Шахты





НЕВА

ПАРКОВЫЙ ФОНАРЬ 1240ММ

Используется в качестве функционального и декоративного освещения улиц, парков, проспектов, скверов, дворов и других общественных мест. Подходит как для дачи и сада, так и для мест муниципального назначения.

АО «ШЗГ», г.Шахты



1240 мм

СОСТАВ

Художественное литье
Цоколь/Навершее
Опора стальная
Труба ЭС 108х3
Освещение
Светильник «Saber 720»
Закладная
Фланец Ø200/Труба ЭС 108х3

ХАРАКТЕРИСТИКИ

Масса изделия: 33 кг
Материал: Металл/Чугун СЧ-18
Покрытие: Молотковая грунт эмаль DALI
Габариты: 1240х230 мм

УКАЗАТЕЛЬ

ИНФОРМАЦИОННЫЙ УКАЗАТЕЛЬ 3200ММ

Информационный указатель служит для направления и информирования людей, предоставляя данные о местоположении объектов, направлениях движения и другой полезной информации. Он выполняет функцию навигации, помогая ориентироваться в городской среде, внутри зданий, а также может выполнять рекламную функцию, привлекая внимание к организации.

АО «ШЗГ», г.Шахты

ул. Московская

ул. Пушкинская

ул. Ленина

3200 мм

СОСТАВ

Художественное литье
Цоколь/Переходник литой/Шлипка
Опора стальная

Закладная

ХАРАКТЕРИСТИКИ

Масса изделия: 100 кг
Материал: Металл/Чугун СЧ-20
Покрывие: Двухкомпонентный грунт Helios.
Молотковая грунт эмаль DALI
Габариты: 3200x830 мм

СТЕНД

ИНФОРМАЦИОННЫЙ СТЕНД 3000ММ

Информационный стенд предназначен для донесения актуальной информации до широкой аудитории в конкретном месте. Он используется для размещения объявлений, инструкций, правил, расписаний, рекламных материалов и других данных, чтобы информировать посетителей, клиентов, сотрудников или учащихся. Такие стенды бывают разных типов и размещаются в офисах, учебных заведениях, медицинских учреждениях, магазинах и общественных местах.

АО «ШЗГ», г.Шахты

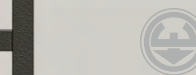

Информационный стенд предназначен для донесения актуальной информации до широкой аудитории в конкретном месте. Он используется для размещения объявлений, инструкций, правил, расписаний, рекламных материалов и других данных, чтобы информировать посетителей, клиентов, сотрудников или учащихся. Такие стенды бывают разных типов и размещаются в офисах, учебных заведениях, медицинских учреждениях, магазинах и общественных местах.

3000 мм

СОСТАВ

Художественное литье

Цоколь/Переходник литой/Шишка

Опора стальная

Закладная

ХАРАКТЕРИСТИКИ

Масса изделия: 139 кг

Материал: Металл/Чугун СЧ-20

Покрытие: Двухкомпонентный грунт Helios.

Молотковая грунт эмаль DAI

Габариты: 3000x1000 мм



С К А М Ь И

БАЛЕТ

АО «ШЗГ», г.Шахты

СКАМЬЯ ЧУГУННАЯ

Скамейки являются привычным атрибутом ландшафтного дизайна и могут использоваться для организации мест досуга как на детских площадках, так и в городских скверах, парках развлечений и других общественных пространствах.

СОСТАВ

Опора

Чугун

Сиденье и спинка

Брус ДПК

Тип крепления

Мебельный болт М6х55, М6х50

ГОСТ 7802-81



Крепление
пространственного
каркаса

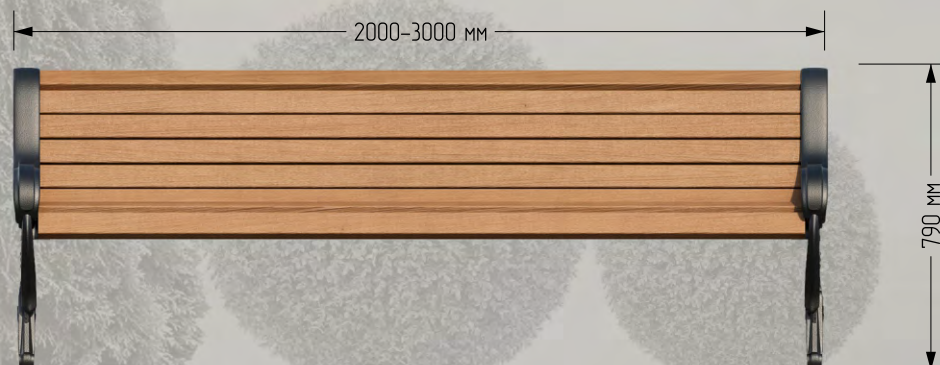

ХАРАКТЕРИСТИКИ

Масса изделия: 80-115 кг

Материал: Металл/Чугун СЧ-20/Брус ДПК

Покрытие: Двухкомпонентный грунт Helios.

Краска Helios (цвет черный)

Габариты: 2000x790x746 мм

МЕЧТА

АО «ШЗГ», г.Шахты

СКАМЬЯ СТАЛЬНАЯ

Скамейки являются привычным атрибутом ландшафтного дизайна и могут использоваться для организации мест досуга как на детских площадках, так и в городских скверах, парках развлечений и других общественных пространствах.

СОСТАВ

Опора

Металл

Сиденье и спинка

Брус ДПК

Тип крепления

Шуруп 1-6x40.019



ХАРАКТЕРИСТИКИ

Масса изделия: 95 кг

Материал: Металл/Брус ДПК

Покрытие: Двухкомпонентный грунт Helios.

Краска Helios (цвет черный)

Габариты: 2000x972x700 мм

СТАНДАРТ (ТИП 6)

АО «ШЗГ», г.Шахты

СКАМЬЯ СТАЛЬНАЯ

Скамейки являются привычным атрибутом ландшафтного дизайна и могут использоваться для организации мест досуга как на детских площадках, так и в городских скверах, парках развлечений и других общественных пространствах.

СОСТАВ

Опора

Металл

Сиденье и спинка

Брус ДПК

Тип крепления

Медельный Болт М6х60, Гайка М6-6Н

ГОСТ 7802-81



Крепление
пространственного
каркаса



ХАРАКТЕРИСТИКИ

Масса изделия: 46 кг

Материал: Металл/Брус ДПК

Покрытие: Порошковая краска глянцевая (цвет черный)/

Colorika Tex цвет махагон в два слоя.

Габариты: 1886x850x592 мм



ХУТОР

АО «ШЗГ», г.Шахты

СКАМЬЯ ЧУГУННАЯ

Скамейки являются привычным атрибутом ландшафтного дизайна и могут использоваться для организации мест досуга как на детских площадках, так и в городских скверах, парках развлечений и других общественных пространствах.

СОСТАВ

Опора

Чугун

Сиденье и спинка

Брус 65x35

Тип крепления

Мебельный болт М6х50

ГОСТ 7802-81



Крепление бруса



ХАРАКТЕРИСТИКИ

Масса изделия: 57 кг

Материал: Металл/Чугун СЧ-20/Брус

Покрытие: Порошковая краска глянцевая (цвет черный)/

Colorika Tex цвет махагон в два слоя.

Габариты: 1800x715x564 мм

ШАХТЫ-РЕТРО

АО «ШЗГ», г.Шахты

СКАМЬЯ ЧУГУННАЯ

Скамейки являются привычным атрибутом ландшафтного дизайна и могут использоваться для организации мест досуга как на детских площадках, так и в городских скверах, парках развлечений и других общественных пространствах.

СОСТАВ

Опора

Чугун

Сиденье и спинка

Брус ДПК

Тип крепления

Шуруп «Глухарь» 1-6x35 ГОСТ 1144-80



ХАРАКТЕРИСТИКИ

Масса изделия: 70 кг

Материал: Металл/Чугун СЧ-20/Брус ДПК

Покрытие: Двухкомпонентный грунт Helios.

Габариты: 1500x960x670 мм



СТАНИЦА (ТИП 5)

АО «ШЗГ», г.Шахты

СКАМЬЯ СТАЛЬНАЯ

Скамейки являются привычным атрибутом ландшафтного дизайна и могут использоваться для организации мест досуга как на детских площадках, так и в городских скверах, парках развлечений и других общественных пространствах.

СОСТАВ

Опора

Металл

Сиденье и спинка

Брус 65x35

Тип крепления

Шуруп Глухарь 6x30 DIN571

ГОСТ 7802-81



ХАРАКТЕРИСТИКИ

Масса изделия: 53 кг

Материал: Металл/Чугун СЧ-20/Брус

Покрытие: Порошковая краска глянцевая (цвет черный)/

Colorika Tex цвет махагон в два слоя.

Габариты: 1900x800x744 мм

ГОЛАНДИЯ 01

АО «ШЗГ», г.Шахты

СКАМЬЯ ЧУГУННАЯ

Скамейки являются привычным атрибутом ландшафтного дизайна и могут использоваться для организации мест досуга как на детских площадках, так и в городских скверах, парках развлечений и других общественных пространствах.

СОСТАВ

Опора

Чугун

Сиденье и спинка

Брус ДПК

Тип крепления

Гайка М8-6Н ГОСТ 5915-70

Винт М8-6дх40 ГОСТ 11738-84

Винт 2-4х35,12 ГОСТ 11652-80



ХАРАКТЕРИСТИКИ

Масса изделия: 85 кг

Материал: Металл/Чугун СЧ-20/Брус ДПК

Покрытие: Двухкомпонентный грунт Helios.

Габариты: 1500x855x790 мм

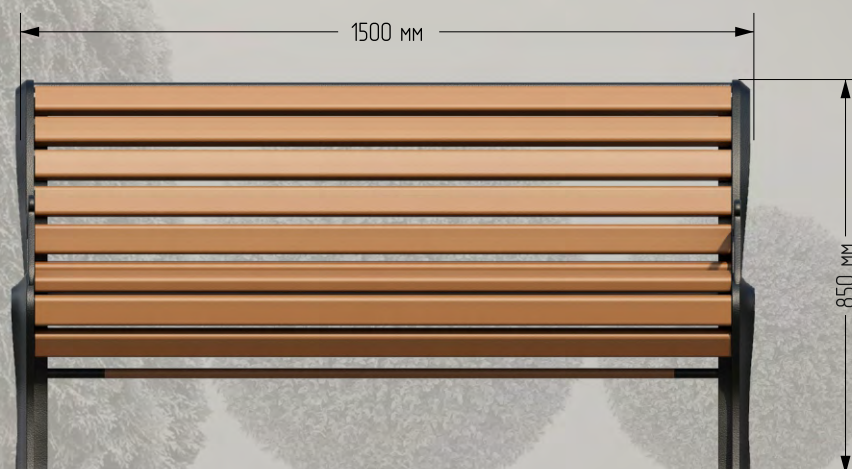

ГОЛАНДИЯ 02

АО «ШЗГ», г.Шахты

СКАМЬЯ ЧУГУННАЯ

Скамейки являются привычным атрибутом ландшафтного дизайна и могут использоваться для организации мест досуга как на детских площадках, так и в городских скверах, парках развлечений и других общественных пространствах.

СОСТАВ

Опора

Чугун

Сиденье и спинка

Брус ДПК

Тип крепления

Гайка М8-6Н ГОСТ 5915-70

Винт М8-6дх40 ГОСТ 11738-84

Винт 2-4х35,12 ГОСТ 11652-80



ХАРАКТЕРИСТИКИ

Масса изделия: 80 кг

Материал: Металл/Чугун СЧ-20/Брус ДПК

Покрытие: Двухкомпонентный грунт Helios.

Габариты: 1500x855x790 мм

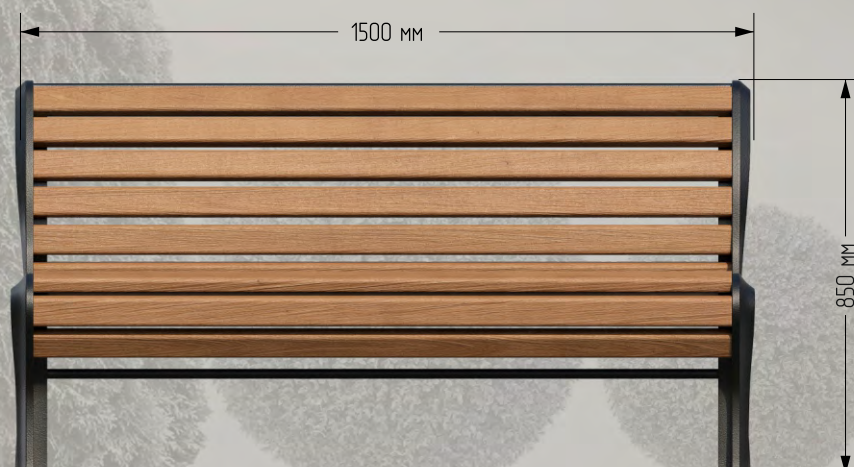

ГОЛАНДИЯ 03

АО «ШЗГ», г.Шахты

СКАМЬЯ ЧУГУННАЯ

Скамейки являются привычным атрибутом ландшафтного дизайна и могут использоваться для организации мест досуга как на детских площадках, так и в городских скверах, парках развлечений и других общественных пространствах.

СОСТАВ

Опора

Чугун

Сиденье и спинка

Брус ДПК

Тип крепления

Гайка М8-6Н ГОСТ 5915-70

Винт М8-6дх40 ГОСТ 11738-84

Винт 2-4х35,12 ГОСТ 11652-80

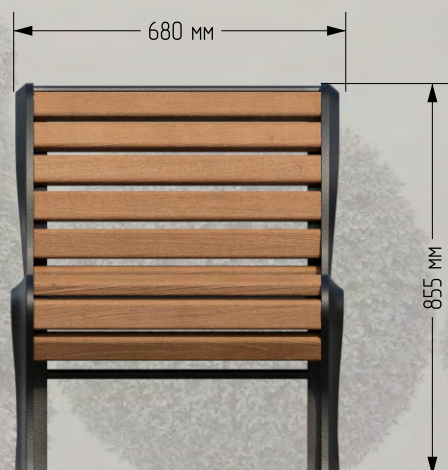

ХАРАКТЕРИСТИКИ

Масса изделия: 40 кг

Материал: Металл/Чугун СЧ-20/Брус ДПК

Покрытие: Двухкомпонентный грунт Helios.

Габариты: 680x855x790 мм

НАСТ

АО «ШЗГ», г.Шахты

СКАМЬЯ СТАЛЬНАЯ

Скамейки являются привычным атрибутом ландшафтного дизайна и могут использоваться для организации мест досуга как на детских площадках, так и в городских скверах, парках развлечений и других общественных пространствах. Сочетание прочного бетонного основания и деревянного настила обеспечивает долговечность конструкции, защищает от воздействия погодных условий и улучшает внешний вид.

СОСТАВ

Опора

Бетон/Металл

Сиденье и спинка

Брус ДПК

Тип крепления

Крепление шурупами по бетону (нагельми)



ХАРАКТЕРИСТИКИ

Масса изделия: 85 кг

Материал: Металл/Чугун СЧ-20/Брус ДПК

Покрытие: Двухкомпонентный грунт Helios.

Габариты: 1800x560x570 мм



У Р Н Ы



НОВАЯ МОСКВА

АО «ШЗГ», г.Шахты

УРНА ПАРКОВАЯ

В современном городском пространстве качество общественной среды играет важную роль для комфортной жизни горожан и эстетики города. Одним из элементов уличного благоустройства, который напрямую влияет на чистоту и порядок, является урна парковая. Это специально предназначенное для установки в общественных местах средство для сбора мусора. Ее основное назначение – обеспечить удобство и гигиену в парковых зонах, на площадках, в скверах, на улицах города и в других местах общественного пользования.

СОСТАВ

Каркас

Металл

Декор

Брус

Тип крепления

Анкерное

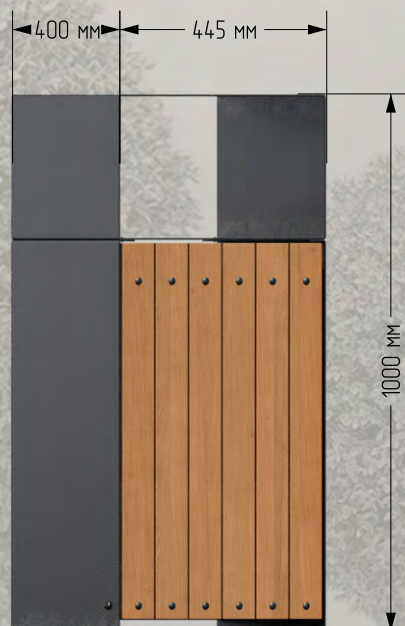

ХАРАКТЕРИСТИКИ

Масса изделия: 22 кг

Материал: Металл/Брус

Покрытие: Молотковая грунт эмаль DAI

Габариты: 1000x445x400 мм

ОМАХА

АО «ШЗГ», г.Шахты

УРНА ПАРКОВАЯ

В современном городском пространстве качество общественной среды играет важную роль для комфортной жизни горожан и эстетики города. Одним из элементов уличного благоустройства, который напрямую влияет на чистоту и порядок, является урна парковая. Это специально предназначенное для установки в общественных местах средство для сбора мусора. Ее основное назначение – обеспечить удобство и гигиену в парковых зонах, на площадках, в скверах, на улицах города и в других местах общественного пользования.

СОСТАВ

Художественное литье

Переходник литой/Навершие

Каркас

Труба ЭС 89х3/ЭС 273х5

Тип крепления

Анкерное

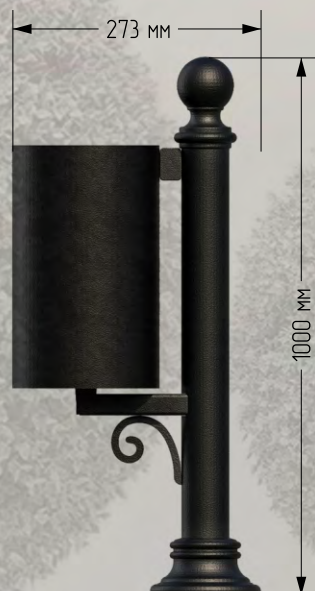

ХАРАКТЕРИСТИКИ

Масса изделия: 33 кг

Материал: **Металл/Чугун СЧ-18**

Покрытие: **Молотковая грунт эмаль DALI**

Габариты: 1000х273 мм

СТАНДАРТ

АО «ШЗГ», г.Шахты

УРНА ПАРКОВАЯ

В современном городском пространстве качество общественной среды играет важную роль для комфортной жизни горожан и эстетики города. Одним из элементов уличного благоустройства, который напрямую влияет на чистоту и порядок, является урна парковая. Это специально предназначенное для установки в общественных местах средство для сбора мусора. Ее основное назначение – обеспечить удобство и гигиену в парковых зонах, на площадках, в скверах, на улицах города и в других местах общественного пользования.

СОСТАВ

Каркас

Металл

Тип крепления

Анкерное



ХАРАКТЕРИСТИКИ

Масса изделия: 19 кг

Материал: Металл

Покрытие: Молотковая грунт эмаль DAI

Габариты: 750x330x252 мм

ЭЛЕГАНТ

АО «ШЗГ», г.Шахты

УРНА ПАРКОВАЯ

В современном городском пространстве качество общественной среды играет важную роль для комфортной жизни горожан и эстетики города. Одним из элементов уличного благоустройства, который напрямую влияет на чистоту и порядок, является урна парковая. Это специально предназначенное для установки в общественных местах средство для сбора мусора. Ее основное назначение — обеспечить удобство и гигиену в парковых зонах, на площадках, в скверах, на улицах города и в других местах общественного пользования.

СОСТАВ

Каркас

Металл

Декор

Брус

Тип крепления

Анкерное

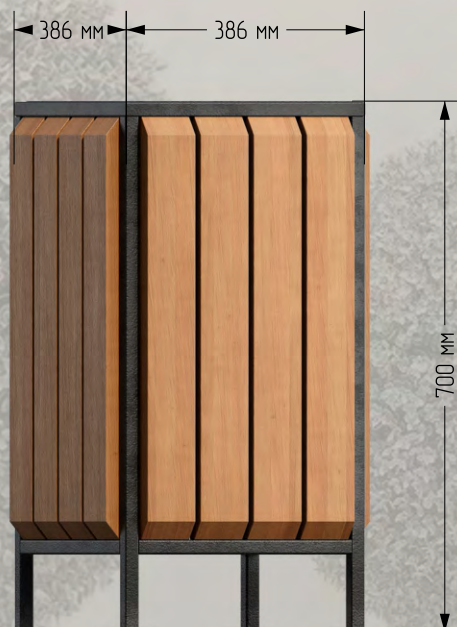

ХАРАКТЕРИСТИКИ

Масса изделия: 22 кг

Материал: **Металл/Брус**

Покрытие: **Молотковая грунт эмаль DAI**

Габариты: 700x386x386 мм

СТИЛЬ

АО «ШЗГ», г.Шахты

УРНА ПАРКОВАЯ

В современном городском пространстве качество общественной среды играет важную роль для комфортной жизни горожан и эстетики города. Одним из элементов уличного благоустройства, который напрямую влияет на чистоту и порядок, является урна парковая. Это специально предназначенное для установки в общественных местах средство для сбора мусора. Ее основное назначение — обеспечить удобство и гигиену в парковых зонах, на площадках, в скверах, на улицах города и в других местах общественного пользования.

СОСТАВ

Каркас

Металл

Декор

Брус

Тип крепления

Анкерное



ХАРАКТЕРИСТИКИ

Масса изделия: 28 кг

Материал: Металл/Брус

Покрытие: Молотковая грунт эмаль DAI

Габариты: 580x380x380 мм

ЦИЛИНДР

АО «ШЗГ», г.Шахты

УРНА ПАРКОВАЯ

В современном городском пространстве качество общественной среды играет важную роль для комфортной жизни горожан и эстетики города. Одним из элементов уличного благоустройства, который напрямую влияет на чистоту и порядок, является урна парковая. Это специально предназначенное для установки в общественных местах средство для сбора мусора. Ее основное назначение — обеспечить удобство и гигиену в парковых зонах, на площадках, в скверах, на улицах города и в других местах общественного пользования.

СОСТАВ

Каркас

Металл

Тип крепления

Анкерное



ХАРАКТЕРИСТИКИ

Масса изделия: 34 кг

Материал: Металл

Покрытие: Молотковая грунт эмаль DAI

Габариты: 700x360x300 мм

КЕРФ

АО «ШЗГ», г.Шахты

УРНА ПАРКОВАЯ

В современном городском пространстве качество общественной среды играет важную роль для комфортной жизни горожан и эстетики города. Одним из элементов уличного благоустройства, который напрямую влияет на чистоту и порядок, является урна парковая. Это специально предназначенное для установки в общественных местах средство для сбора мусора. Ее основное назначение — обеспечить удобство и гигиену в парковых зонах, на площадках, в скверах, на улицах города и в других местах общественного пользования.

СОСТАВ

Художественное литьё

Переходник литой

Каркас

Металл

Тип крепления

Анкерное

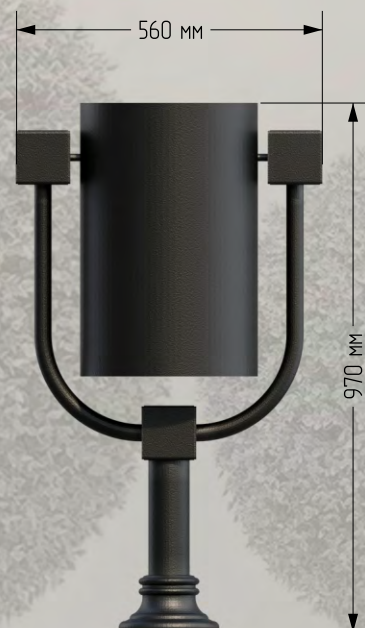

ХАРАКТЕРИСТИКИ

Масса изделия: 36 кг

Материал: **Металл/Чугун СЧ-18**

Покрытие: **Молотковая грунт эмаль DAI**

Габариты: 970x560x325 мм



О Г Р А Ж Д Е Н И Я



МОДЕРН

АО «ШЗГ», г.Шахты

ЧУГУННОЕ ОГРАЖДЕНИЕ

Чугунные ограждения предназначены для оформления парков, скверов, общественных пространств. Они выполняют не только защитную, но и декоративную функцию, подчёркивая стиль территории. Крепкие, добротные, практически не разрушаемые чугунные изделия служат десятилетиями и за сотню лет практически не меняют своих свойств и внешнего вида. Они не подвержены температурным перепадам, на них не оказывает влияния любая влажность окружающей среды, они имеют высокую сопротивляемость к износу и стойкость механическим воздействиям. Под прямыми солнечными лучами чугунные ограждения не деформируются и не изменяют свой цвет. При этом изделия требуют совсем небольшого ухода.

СОСТАВ

Художественное литьё

ХАРАКТЕРИСТИКИ

Материал: Чугун СЧ-18

Покрытие: Молотковая грунт эмаль DАCI

Габариты: 1800x900x20 мм



МОДЕРН 01

АО «ШЗГ», г.Шахты

ЧУГУННОЕ ОГРАЖДЕНИЕ

Чугунные ограждения предназначены для оформления парков, скверов, общественных пространств. Они выполняют не только защитную, но и декоративную функцию, подчёркивая стиль территории. Крепкие, добротные, практически не разрушаемые чугунные изделия служат десятилетиями и за сотню лет практически не меняют своих свойств и внешнего вида. Они не подвержены температурным перепадам, на них не оказывает влияния любая влажность окружающей среды, они имеют высокую сопротивляемость к износу и стойкость механическим воздействиям. Под прямыми солнечными лучами чугунные ограждения не деформируются и не изменяют свой цвет. При этом изделия требуют совсем небольшого ухода.

СОСТАВ

Художественное литьё

ХАРАКТЕРИСТИКИ

Материал: Чугун СЧ-18

Покрытие: Молотковая грунт эмаль DAI

Габариты: 1800x900x20 мм



КИСЛОВОДСК

АО «ШЗГ», г.Шахты

ЧУГУННОЕ ОГРАЖДЕНИЕ

Чугунные ограждения предназначены для оформления парков, скверов, общественных пространств. Они выполняют не только защитную, но и декоративную функцию, подчёркивая стиль территории. Крепкие, долговечные, практически не разрушаемые чугунные изделия служат десятилетиями и за сотню лет практически не меняют своих свойств и внешнего вида. Они не подвержены температурным перепадам, на них не оказывает влияния любая влажность окружающей среды, они имеют высокую сопротивляемость к износу и стойкость механическим воздействиям. Под прямыми солнечными лучами чугунные ограждения не деформируются и не изменяют свой цвет. При этом изделия требуют совсем небольшого ухода.

СОСТАВ

Художественное литьё

ХАРАКТЕРИСТИКИ

Материал: Чугун СЧ-18

Покрытие: Молотковая грунт эмаль DAI

Габариты: 1600x650x40 мм



РОСТОВ 01

АО «ШЗГ», г.Шахты

ЧУГУННОЕ ОГРАЖДЕНИЕ

Чугунные ограждения предназначены для оформления парков, скверов, общественных пространств. Они выполняют не только защитную, но и декоративную функцию, подчёркивая стиль территории. Крепкие, добротные, практически не разрушаемые чугунные изделия служат десятилетиями и за сотни лет практически не меняют своих свойств и внешнего вида. Они не подвержены температурным перепадам, на них не оказывает влияния любая влажность окружающей среды, они имеют высокую сопротивляемость к износу и стойкость механическим воздействиям. Под прямыми солнечными лучами чугунные ограждения не деформируются и не изменяют свой цвет. При этом изделия требуют совсем небольшого ухода.

СОСТАВ

Художественное литьё

ХАРАКТЕРИСТИКИ

Материал: Чугун СЧ-18

Покрытие: Молотковая грунт эмаль DАCI

Габариты: 2500x950x70 мм



РОСТОВ 02

АО «ШЗГ», г.Шахты

ЧУГУННОЕ ОГРАЖДЕНИЕ

Чугунные ограждения предназначены для оформления парков, скверов, общественных пространств. Они выполняют не только защитную, но и декоративную функцию, подчёркивая стиль территории. Крепкие, долговечные, практически не разрушаемые чугунные изделия служат десятилетиями и за сотню лет практически не меняют своих свойств и внешнего вида. Они не подвержены температурным перепадам, на них не оказывает влияния любая влажность окружающей среды, они имеют высокую сопротивляемость к износу и стойкость механическим воздействиям. Под прямыми солнечными лучами чугунные ограждения не деформируются и не изменяют свой цвет. При этом изделия требуют совсем небольшого ухода.

СОСТАВ

Художественное литьё

ХАРАКТЕРИСТИКИ

Материал: Чугун СЧ-18

Покрытие: Молотковая грунт эмаль DАCI

Габариты: 940x950x70 мм



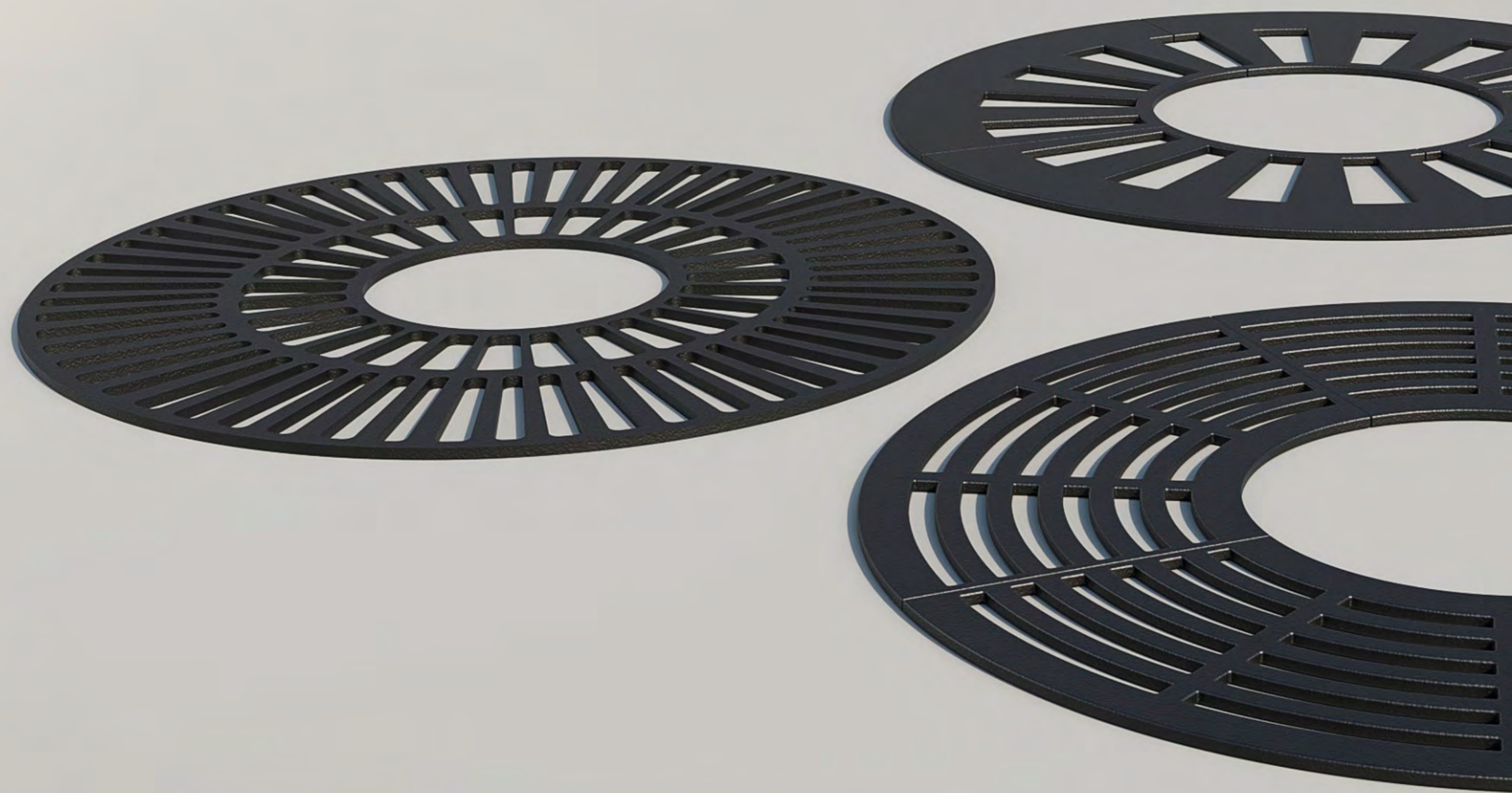

П Р И С Т В О Л Ь Н Ы Е Р Е Ш Ё Т К И

РАДИУС

АО «ШЗГ», г.Шахты

ПРИСТВОЛЬНАЯ РЕШЁТКА

Приствольные решётки — это специальные элементы благоустройства, предназначенные для защиты деревьев в городских условиях. Они помогают сохранить корневую систему, улучшают внешний вид городских территорий и предотвращают уплотнение почвы вокруг ствола.

Некоторые функции приствольных решёток:

Решётки защищают поверхность вокруг дерева от уплотнения почвы, механических повреждений и чрезмерного пешеходного трафика.

Приствольные решётки добавляют территории ухоженный и современный вид. Они часто используются в ландшафтном дизайне для оформления парков, аллей, улиц и площадей.

Решётки позволяют воде беспрепятственно проникать в почву, обеспечивая правильное увлажнение корней. Кроме того, они обеспечивают циркуляцию воздуха в прикорневой зоне, что важно для здоровья дерева.

В условиях дождя или полива вода может размывать почву вокруг ствола. Приствольные решётки предотвращают этот процесс, сохраняя почву на месте.

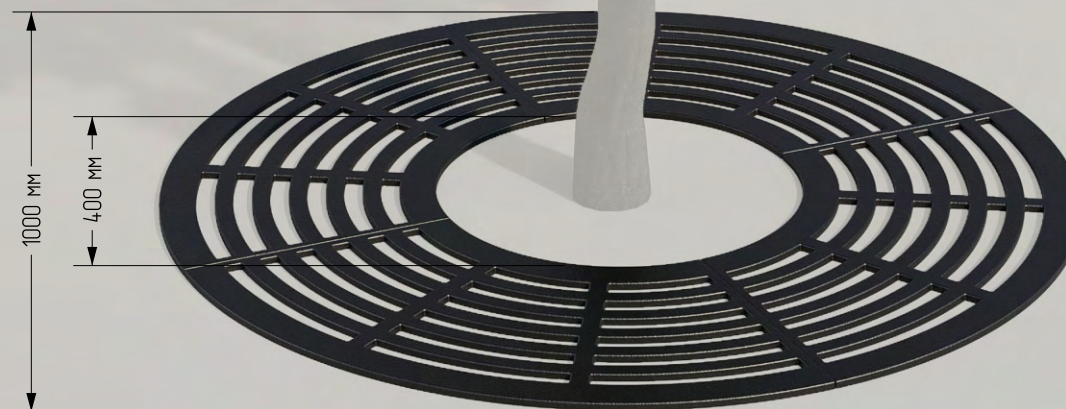

СОСТАВ

Художественное литьё

ХАРАКТЕРИСТИКИ

Масса изделия: 65 кг

Материал: Чугун СЧ-18

Покрытие: Молотковая грунт эмаль DAI

Габариты: 1000x1000x20 мм

ПРИСТВОЛЬНАЯ РЕШЁТКА

Приствольные решётки — это специальные элементы благоустройства, предназначенные для защиты деревьев в городских условиях. Они помогают сохранить корневую систему, улучшают внешний вид городских территорий и предотвращают уплотнение почвы вокруг ствола.

Некоторые функции приствольных решёток:

Решётки защищают поверхность вокруг дерева от уплотнения почвы, механических повреждений и чрезмерного пешеходного трафика.

Приствольные решётки добавляют территории ухоженный и современный вид. Они часто используются в ландшафтном дизайне для оформления парков, аллей, улиц и площадей.

Решётки позволяют воде беспрепятственно проникать в почву, обеспечивая правильное увлажнение корней. Кроме того, они обеспечивают циркуляцию воздуха в прикорневой зоне, что важно для здоровья дерева.

В условиях дождя или полива вода может размывать почву вокруг ствола. Приствольные решётки предотвращают этот процесс, сохраняя почву на месте.

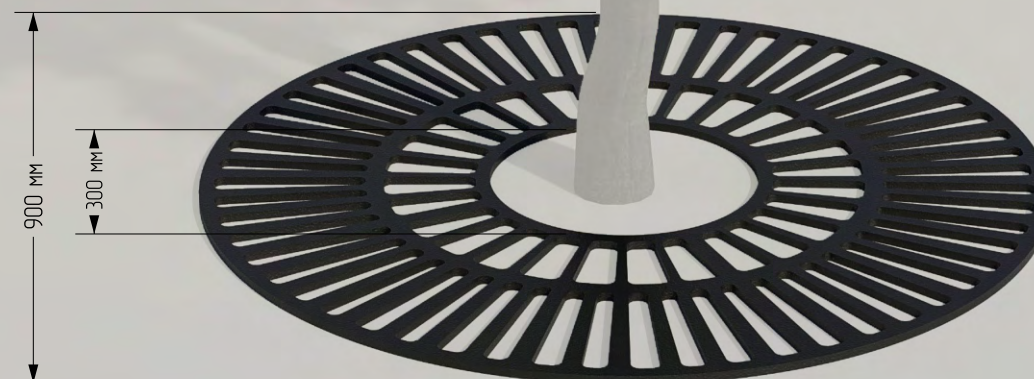

СОСТАВ

Художественное литьё

ХАРАКТЕРИСТИКИ

Масса изделия: 44 кг

Материал: Чугун СЧ-18

Покрытие: Молотковая грунт эмаль DAI

Габариты: 900x900x20 мм

ПРИСТВОЛЬНАЯ РЕШЁТКА

Приствольные решётки — это специальные элементы благоустройства, предназначенные для защиты деревьев в городских условиях. Они помогают сохранить корневую систему, улучшают внешний вид городских территорий и предотвращают уплотнение почвы вокруг ствола.

Некоторые функции приствольных решёток:

Решётки защищают поверхность вокруг дерева от уплотнения почвы, механических повреждений и чрезмерного пешеходного трафика.

Приствольные решётки добавляют территории ухоженный и современный вид. Они часто используются в ландшафтном дизайне для оформления парков, аллей, улиц и площадей.

Решётки позволяют воде беспрепятственно проникать в почву, обеспечивая правильное увлажнение корней. Кроме того, они обеспечивают циркуляцию воздуха в прикорневой зоне, что важно для здоровья дерева.

В условиях дождя или полива вода может размывать почву вокруг ствола. Приствольные решётки предотвращают этот процесс, сохраняя почву на месте.

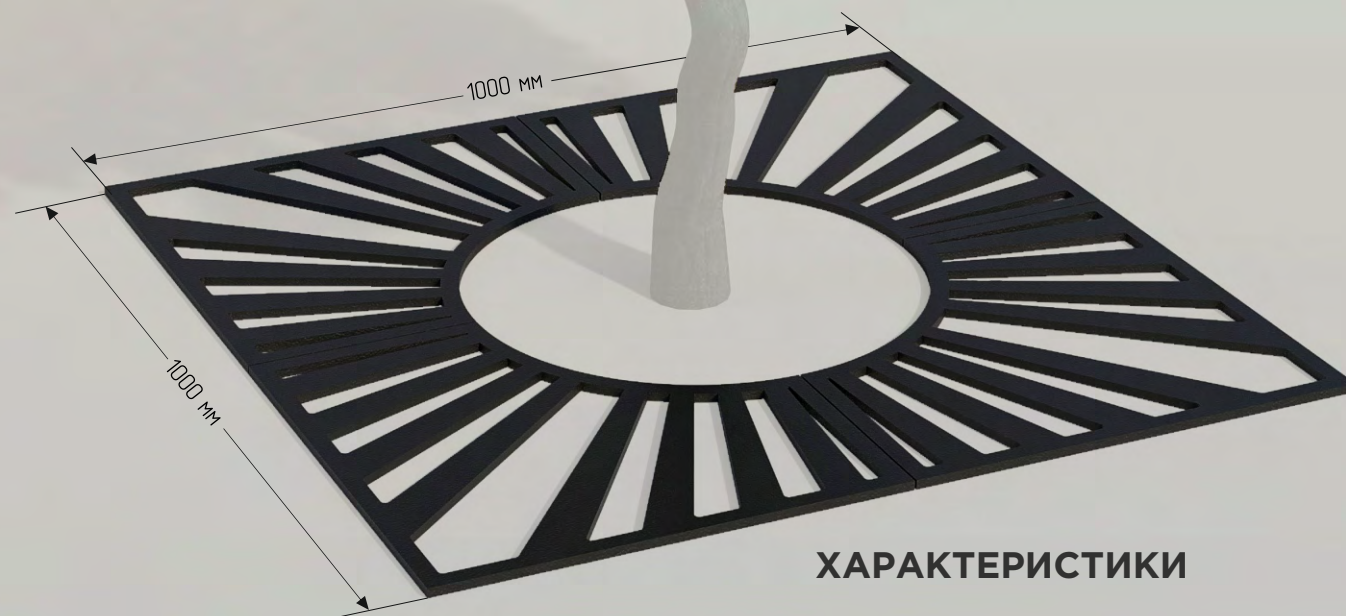

СОСТАВ

Металл (плазменная резка)

ХАРАКТЕРИСТИКИ

Масса изделия: 35 кг

Материал: Металл

Покрытие: Молотковая грунт эмаль DALL

Габариты: 1000x1000x10 мм



ИНДИВИДУАЛЬНЫЕ ИЗДЕЛИЯ

АЛЕКСАНДРА

АО «ШЗГ», г.Шахты

ЛЮСТРА

Уличное освещение выполняет не только практическую функцию, обеспечивая безопасность в темное время суток, но и служит элементом дизайна, подчеркивая архитектурные особенности и создавая уютную атмосферу. Важное место в системе уличного освещения занимают подвесные уличные светильники, которые сочетают в себе функциональность и эстетическую привлекательность. Это осветительные приборы, которые крепятся к перекладинам, аркам или другим опорам и свисают вниз на различной высоте. Особенностью таких светильников является их конструкция, позволяющая равномерно распределять свет, избегая ослепления и создавая приятное зрительное восприятие.

СОСТАВ

Художественное литьё

Каркас

Металл

Тип крепления

Подвес



ХАРАКТЕРИСТИКИ

Масса изделия: 50 кг

Материал: **Металл/Чугун СЧ-18**

Покрытие: **Молотковая грунт эмаль DAI**

Габариты: 1800x1560x1560 мм

КИСЛОВОДСК

АО «ШЗГ», г.Шахты

ДОРОЖНЫЙ ЛЮК

Чугунные люки являются неотъемлемым элементом инженерных подземных коммуникаций, выполняющих функции сточной, ливневой канализации, предназначенных для прокладки и защиты кабельных сетей. Крышки обеспечивают защиту систем сооружений от внешних факторов, повреждений и используются для проведения комплекса смотровых, профилактических работ. Применение чугунных люков на дорожном покрытии позволяет обеспечить безопасность дорожного движения, а также пешеходов.



СОСТАВ

Художественное литьё

ХАРАКТЕРИСТИКИ

Масса изделия: 35 кг
Материал: Чугун СЧ-18
Покрытие: Молотковая грунт эмаль DAI
Габариты: 626x40 мм

АКЦИОНЕРНОЕ ОБЩЕСТВО «ШАХТИНСКИЙ ЗАВОД ГИДРОПРИВОД»

346513, Россия, Ростовская обл., г. Шахты, пер. Якутский, зд. 2

Многоканальный телефон: +7 (863) 204-17-88



Отдел реализации малых архитектурных форм :

Тел.: +7 (863) 204-17-88 доб. 244

E-mail: tdgidro@gidroprivod.ru

Web: www.gidroprivod.ru

Система менеджмента качества предприятия сертифицирована на соответствие международному стандарту ISO 9001:2015